

Проверка уровня масла ATF

Краткое описание

Уровень ATF задаётся с помощью переливной трубки, «жёстко» встроенной в масляный картер.

При определенной температуре ATF, при работающем двигателе проверяется уровень ATF. Температура ATF определяется с помощью тестера -VAS 5051B-. Как только достигнута контрольная температура, нужно открутить резьбовую заглушку для контроля уровня ATF в масляном картере.



Осторожно!

Неправильный уровень масла ATF негативно сказывается на работе коробки передач.

Условия проведения проверки

- Коробка передач находится не в аварийном режиме, температура ATF не превышает 30 °C.
- Автомобиль стоит на ровной горизонтальной поверхности.
- Рычаг селектора находится в положении „P“
- Все электрические потребители и климатическая установка должны быть отключены.
- Подключить «тестер» и подготовить его к работе
→ Глава.
- Нажать «справа» [Ведомые функции].
- Затем выбрать автомобиль, коробку передач и кнопку [Проверка уровня ATF].
- [→] нажать.
- Нажать педаль тормоза.
- Запустите двигатель.
- Последовательно на две секунды установить рычаг селектора во все позиции для переключения. Затем вернуть рычаг селектора в положение „P“.
- Поднять автомобиль.
- Подставить под коробку передач поддон.

При температуре для проведения проверки в 35° C:

- Вывернуть резьбовую пробку -1- контрольного отверстия для проверки уровня масла ATF (находится в масляном поддоне).

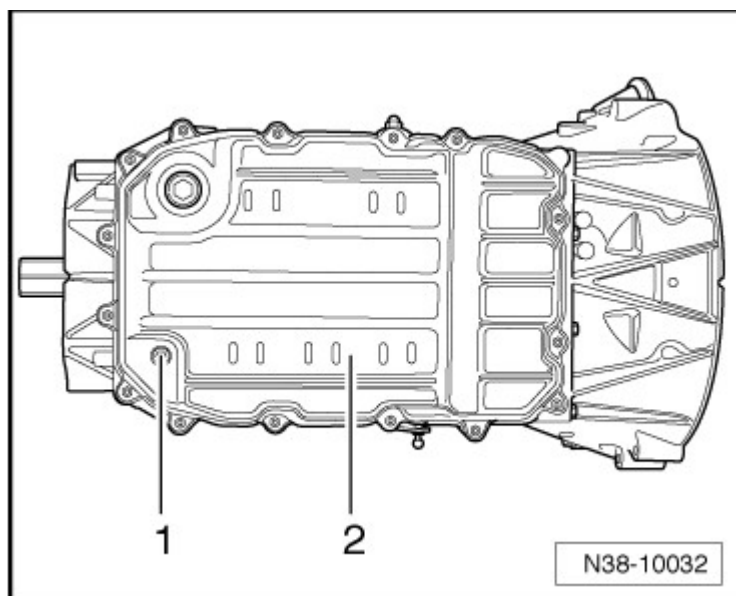

- Уплотнительное кольцо -стрелка- пробки обязательно заменить.



Указание

При слишком низком уровне масла из трубки для измерения уровня сначала вытекает небольшое количество масла, так как оно заливается при работающем двигателе.

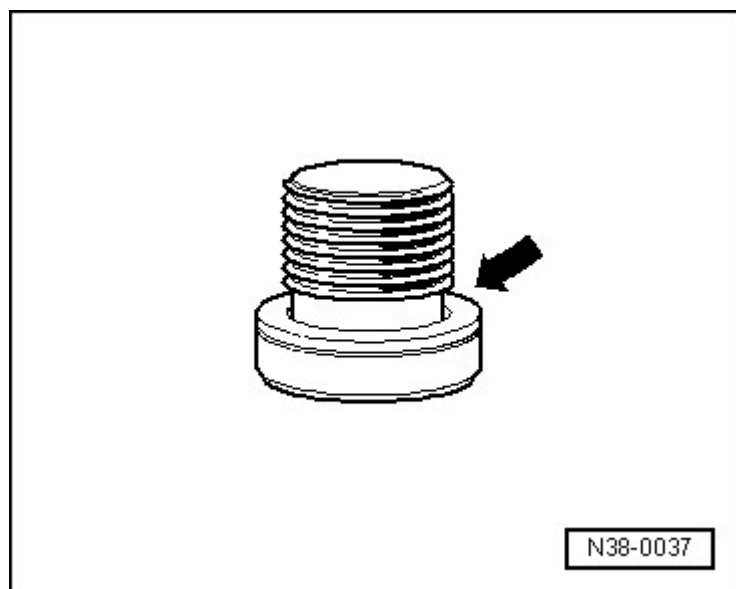

Находящееся в переливной трубке масло ATF должно стечь.

Если масло продолжает течь из отверстия:

Доливка масла не требуется.

- Ввернуть пробку контрольного отверстия с новым уплотнительным кольцом и затянуть её моментом 16 Нм. На этом проверка уровня ATF закончена.

Если масло ATF не капает из отверстия:

- В этом случае долить ATF → Глава.

